

Notice
d'utilisation

User manual

Lave-linge

Washing
machine

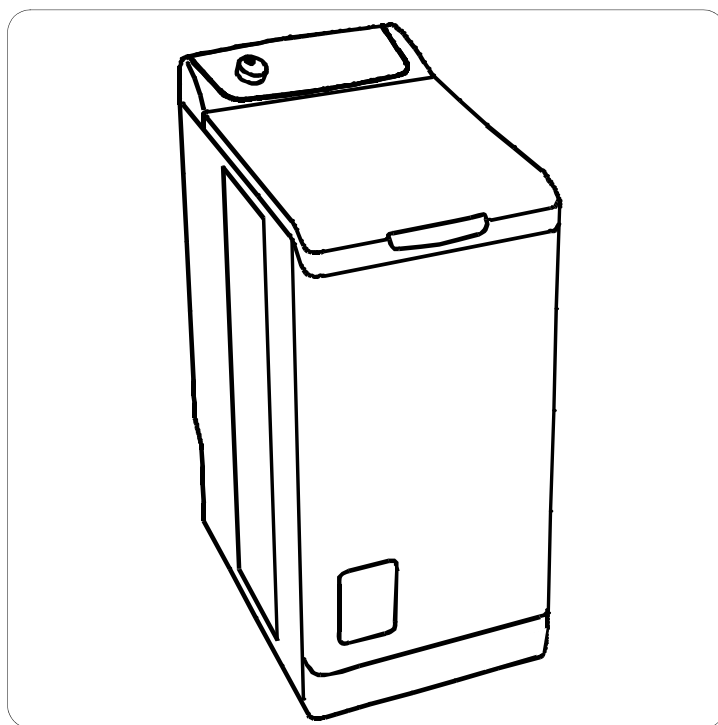

ZWK 5120



Nous vous remercions d'avoir choisi cet appareil

Nous vous souhaitons de profiter pleinement de votre nouvel appareil et nous espérons que vous choisirez de nouveau notre marque lors de votre prochain achat d'appareil électroménager.

Veillez lire attentivement cette notice d'utilisation et conservez-la comme documentation de référence pendant toute la durée de vie du produit. Si l'appareil devait être vendu ou cédé à une autre personne, assurez-vous que la notice d'utilisation l'accompagne.

Thank you for selecting our appliance

We wish you lots of enjoyment with your new appliance and we hope that you will consider our brand again when purchasing household appliances.

Please read this user manual carefully and keep it throughout the product life cycle as a reference document. The user manual should be passed on to any future owner of the appliance.

Sommaire

| | |
|---|----|
| Avertissements..... | 4 |
| Description de l'appareil..... | 6 |
| Tableau des programmes | 8 |
| Comment faire un lavage ?..... | 9 |
| Guide de lavage | 13 |
| Entretien et nettoyage..... | 15 |
| En cas d'anomalie de fonctionnement | 17 |
| Caractéristiques techniques..... | 19 |
| Consommations | 20 |
| Environnement..... | 21 |
| Installation..... | 22 |
| Garantie | 25 |

Avertissements

IMPORTANT !

Ces avertissements ont été rédigés pour votre sécurité et celle d'autrui.

Nous vous prions de lire attentivement ces remarques avant d'installer et d'utiliser votre appareil. Nous vous remercions de votre attention.

Conservez cette notice d'utilisation avec votre appareil. Si ce dernier devait être vendu ou cédé à une autre personne, assurez-vous que la notice d'utilisation l'accompagne. Le nouvel utilisateur pourra alors être informé du fonctionnement du lave-linge et des avertissements s'y rapportant.

Sécurité générale

- Ne modifiez pas ou n'essayez pas de modifier les caractéristiques de cet appareil. Cela représenterait un danger pour vous.
- Veillez à retirer avant chaque lavage les pièces de monnaie, épingles de sûreté, broches, vis, etc. Elles peuvent provoquer des dégâts importants, si elles sont laissées dans le linge.
- Utilisez la quantité de produit lessiviel indiquée au paragraphe «Dosage des produits lessiviels».
- Rassemblez les petits articles, tels que chaussettes, ceintures, etc. dans un petit sac de toile ou une taie.
- Débranchez la prise de courant et fermez le robinet d'arrivée d'eau après utilisation de l'appareil.
- Débranchez toujours le lave-linge avant de procéder à son nettoyage et son entretien.
- Ne lavez pas en machine le linge avec baleines, les tissus non ourlés ou déchirés.

Installation

- A la réception de l'appareil, déballez-le ou faites-le déballer immédiatement. Vérifiez son aspect général. Faites les éventuelles réserves par écrit sur le bon de livraison dont vous garderez un exemplaire.
- L'appareil doit être débridé avant tout branchement ou utilisation. L'élimination incomplète des dispositifs de protection pour le transport pourrait occasionner des dommages à l'appareil ou aux meubles voisins.
- Ne confiez les travaux hydrauliques nécessaires à l'installation de l'appareil qu'à un plombier qualifié.
- Si l'installation électrique de votre habitation nécessite une modification pour le branchement de votre appareil, faites appel à un électricien qualifié.
- Assurez-vous, après avoir installé l'appareil, que celui-ci ne repose pas sur le câble d'alimentation.
- Lorsque la machine est installée sur un sol moqueté, il faut s'assurer que la moquette n'obstrue pas les ouvertures, situées dans le bas de la machine, qui sont prévues pour la ventilation.
- L'appareil doit être relié à une prise électrique ayant une mise à la terre conforme.
- Avant de procéder au branchement de votre appareil, lisez attentivement les instructions figurant au chapitre «Branchement électrique».
- Le remplacement du cordon d'alimentation ne doit être réalisé que par le Service Après-Vente.
- La responsabilité du fabricant ne pourra être recherchée pour tout dommage résultant d'une installation non conforme.

Précautions contre le gel

Si votre appareil est exposé à une température inférieure à 0°C, prenez les précautions suivantes :

- Fermez le robinet et déconnectez le tuyau d'arrivée d'eau.
- Placez l'extrémité de ce tuyau et du tuyau de vidange dans une cuvette sur le sol.
- Sélectionnez le programme Vidange et faites-le fonctionner jusqu'à la fin.
- Mettez l'appareil hors tension en plaçant le sélecteur de programmes sur la position «Arrêt».
- Débranchez l'appareil.
- Revissez le tuyau d'arrivée d'eau et remettez en place le tuyau de vidange.

De cette façon, l'eau restée dans les tuyaux sera évacuée, évitant ainsi la formation de gel et donc l'endommagement de votre appareil.

Pour faire fonctionner de nouveau votre appareil, assurez-vous qu'il est installé dans un local où la température est supérieure à 0°C.

Utilisation

- Votre appareil est destiné à un usage domestique normal. Ne l'utilisez pas à des fins commerciales ou industrielles ou pour d'autres buts que ceux pour lesquels il a été conçu : laver, rincer et essorer.
- Ne lavez en machine que les articles pouvant supporter ce traitement. Aidez-vous des indications se trouvant sur l'étiquette de chaque article.
- Ne mettez pas dans le lave-linge les articles détachés à l'essence, l'alcool, au trichloréthylène, etc. Si vous utilisez de tels détachants, attendez que le produit se soit évaporé avant de placer les articles dans le tambour.
- Votre appareil a été conçu pour être utilisé par des adultes. Veillez à ce que les enfants n'y touchent pas et ne l'utilisent pas comme un jouet.

Description de l'appareil

Le bandeau de commandes

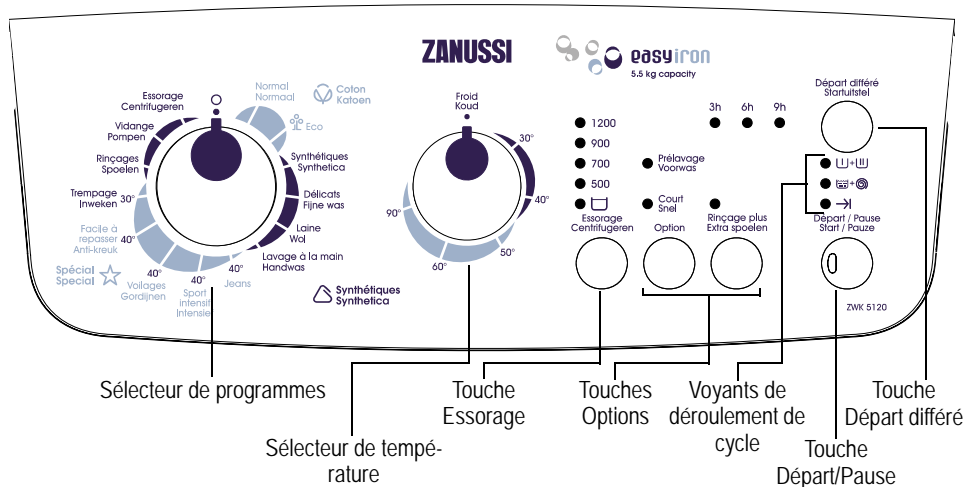

| | |
|---------------------------------|--|
| Sélecteur de programmes | <ul style="list-style-type: none"> • Sur la position \circ, la machine est hors tension. • Sur une autre position, la machine est sous tension et un programme est sélectionné. |
| Sélecteur de température | <ul style="list-style-type: none"> • Choix de la température désirée. |
| Touche Essorage | <ul style="list-style-type: none"> • Choix de la vitesse d'essorage désirée ou des options Arrêt cuve pleine ou Nuit silence plus par pressions successives sur la touche. |
| Touche Options | <ul style="list-style-type: none"> • Choix d'une ou plusieurs options par pressions successives sur les touches. |
| Voyants de déroulement de cycle | <ul style="list-style-type: none"> • Indique la phase du cycle en cours. |
| Touche Départ/Pause | <ul style="list-style-type: none"> • Pour démarrer le programme ou le mettre en pause. |
| Touche Départ différé | <ul style="list-style-type: none"> • Choix d'un départ différé par pressions successives sur la touche. |

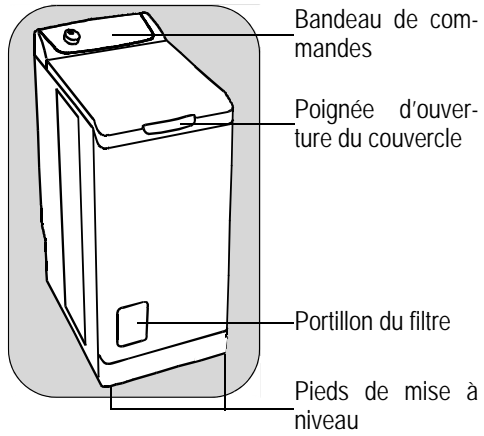

La boîte à produits



Tableau des programmes

| Programme / Type de linge | Charge | Options possibles |
|---|--------|--|
| Coton Normal : Blanc ou couleur, par ex, vêtement de travail normalement sale, linge de lit, de table, de corps, serviettes. | 5,5 kg | Prélavage Court** |
| Eco* : Blanc ou couleur, par ex, vêtement de travail normalement sale, linge de lit, de table, de corps, serviettes. | 5,5 kg | Rinçage plus Arrêt cuve pleine Départ différé |
| Synthétiques : Tissus synthétiques, linge de corps, tissus de couleur, chemises qui ne se repassent pas, blouses. | 2,5 kg | |
| Déliçats : Pour tous les tissus délicats, par exemple, les rideaux. | 2,5 kg | |
| Laine : Laine lavable en machine portant les mentions «pure laine vierge, lavable en machine, ne rétrécit pas». | 1,0 kg | Arrêt cuve pleine Départ différé |
| Lavage à la main : Linge très délicat portant le label «lavage à la main». | 1,0 kg | |
| Jeans : Pour laver les vêtements en jeans. L'option Rinçage plus est activée. | 3,0 kg | Prélavage Arrêt cuve pleine Départ différé |
| Sport intensif : Pour les vêtements de sport extérieur très sales. L'option Prélavage est activée. | 2,5 kg | Rinçage plus Arrêt cuve pleine Départ différé |
| Voilages : Pour le lavage des rideaux. L'option Prélavage est activée. | 2,5 kg | |
| Facile à repasser : Réduit le froissage du linge et facilite le repassage. | 1,0 kg | Prélavage Rinçage plus Arrêt cuve pleine Départ différé |
| Trempage : Trempage pour le linge très sale avec un arrêt cuve pleine. | 5,5 kg | Départ différé |
| Rinçages : Le linge lavé à la main peut être rincé avec ce programme. | 5,5 kg | Rinçage plus Arrêt cuve pleine Départ différé |
| Vidange : Effectue une vidange après un arrêt cuve pleine (ou nuit silence plus). | 5,5 kg | |
| Essorage : Effectue un essorage de 500 à 1200 tr/min après un arrêt cuve pleine (ou nuit silence plus). | 5,5 kg | Départ différé |

* Programme de référence pour essais selon la norme CEI 456 (programme Eco 60°).

** Non valable avec le programme Eco.

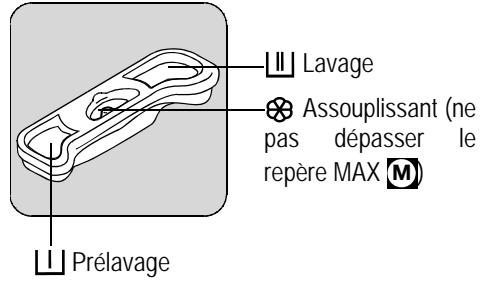
Comment faire un lavage ?

Première utilisation

IMPORTANT !

- Assurez-vous que les connexions électriques et hydrauliques sont conformes avec les instructions d'installation.
- Enlevez la cale polystyrène et tous les autres éléments du tambour.
- Effectuez un lavage préliminaire à 90°C, sans linge mais avec de la lessive, pour nettoyer la cuve.

Utilisation quotidienne

Chargement du linge

- Ouvrez le couvercle de la machine.
- Ouvrez le tambour en appuyant sur le bouton de verrouillage A : les deux volets se décrochent automatiquement.
- Introduisez le linge, fermez le tambour et le couvercle de votre lave-linge.

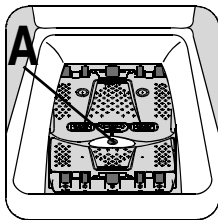

ATTENTION !

Avant la fermeture du couvercle de votre machine, assurez-vous que la porte du tambour est correctement fermée :

- les deux volets accrochés,
- le bouton de verrouillage A ressorti.

Dosage des produits lessiviels

Votre lave-linge a été conçu de manière à réduire vos consommations en eau et produits lessiviels, réduisez donc les doses préconisées par les fabricants de lessive.

Versez la dose de lessive en poudre dans les compartiments lavage et pré-lavage si vous avez choisi l'option «pré-lavage». Versez éventuellement l'assouplissant dans le compartiment .

Si vous utilisez un autre type de lessive, reportez-vous au paragraphe «produits lessiviels et additifs» du guide de lavage.

Choix du programme souhaité

Vous trouverez le programme approprié pour le type de linge dans le tableau de programmes (voir paragraphe Tableau de programmes).

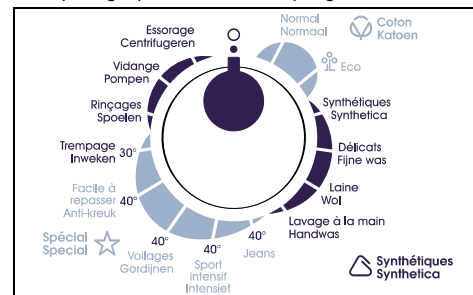

Tournez le sélecteur de programmes sur le programme souhaité. Le voyant de la touche «Départ/Pause» clignote en vert.



ATTENTION !

Si vous tournez le sélecteur de programmes sur un autre programme quand un cycle est en cours, le lave-linge ne prend pas en compte le nouveau programme sélectionné. La touche

«Départ/Pause» clignote en rouge pendant quelques secondes.

Choix de la température

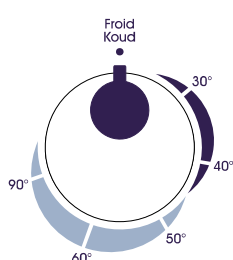

Tournez le sélecteur de température sur la température souhaitée.

Choix de la vitesse d'essorage



Appuyez sur la touche «Essorage» pour modifier la vitesse d'essorage, si vous voulez que votre linge soit essoré à une vitesse différente de celle proposée par le lave-linge. Vous pouvez aussi choisir la position «Sans essorage», «Arrêt cuve pleine» □* ou «Nuit silence»*.

Les vitesses maximales sont :
pour Coton Normal, Eco, Jeans :

1200 tr/min
pour Synthétiques, Laine, Lavage à la main, Sport, Facile à repasser : 900 tr/min,
pour Délicats, Voilages : 700 tr/min.

A la fin du programme, si vous avez sélectionné «Arrêt cuve pleine» □ ou «Nuit silence», vous devez alors sélectionner un programme «Essorage» ou «Vidange» pour terminer le cycle.

«Arrêt cuve pleine» □

Le lave-linge ne vidangera pas l'eau du dernier rinçage, ainsi il ne froissera pas le linge.

*selon modèle

Choix de l'option



● Court Snel



● Rinçage plus Extra spoelen



Les différentes options sont à choisir après la sélection du programme et avant d'enclencher la touche «Départ/Pause» (voir tableau des programmes).

Appuyez sur la ou les touches désirées ; les voyants correspondants s'allument. En appuyant de nouveau, les voyants s'éteignent. Lorsqu'une de ces options n'est pas compatible avec le programme choisi, la touche «Départ/Pause» clignote en rouge.

Option «Prélavage»

Le lave-linge effectue un prélavage à 30°C max. Le prélavage se termine par un bref essorage pour les programmes coton, synthétiques et par une vidange de l'eau pour les programmes délicats.

Option «Court»

Le temps de lavage sera réduit en fonction du programme choisi.

Option «Rinçage plus»

Le lave-linge ajoutera un ou plusieurs rinçages au cours du cycle. Cette option est recommandée pour les peaux sensibles et dans les régions où l'eau est très douce.

Occasionnel :

Appuyez sur la touche «Rinçage plus». L'option est active pour le programme sélectionné uniquement.

Permanent :

Appuyez sur les touches «Option» et «Rinçage plus» pendant quelques secondes. L'option est active de façon permanente même si vous mettez l'appareil hors tension.

Pour la désactiver, répétez la même manipulation.

«Départ différé»

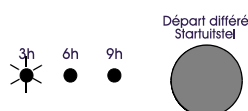

Cette option permet de différer le départ d'un programme de lavage de 3, 6 ou 9 heures par pressions successives sur la touche «Départ différé».

Vous pouvez modifier ou annuler le départ différé à tout moment, avant d'appuyer sur la touche «Départ/Pause» en réappuyant sur la touche «Départ différé» (aucun voyant allumé signifie un départ immédiat).

Si vous avez déjà appuyé sur la touche «Départ/Pause» et que vous souhaitez modifier ou annuler le départ différé, procédez comme suit :

- Pour annuler le départ différé et effectuer un départ immédiat du cycle, appuyez sur «Départ/Pause» puis sur «Départ différé». Appuyez sur «Départ/Pause» pour démarrer le cycle.
- Pour modifier le délai du départ différé, vous devez passer par la position «Arrêt» ○ et reprogrammer votre cycle.

ATTENTION !

Le couvercle sera verrouillé pendant le temps du départ différé. Si vous avez besoin de l'ouvrir, vous devez d'abord mettre le lave-linge en Pause en appuyant sur la touche «Départ/Pause». Après avoir refermé le couvercle, appuyez sur la touche «Départ/Pause».



Démarrage du programme

Départ / Pause
Start / Pause





Appuyez sur la touche «Départ/Pause» pour faire démarrer le cycle ; le voyant correspondant s'allume en vert.

Il est normal que le sélecteur de programmes ne tourne pas durant le cycle.

-  Le voyant correspondant à la phase qui est en cours est allumé.
- 
- 

 : Prélavage + Lavage

 : Rinçage + Essorage

 + Fin de cycle

Intervention au cours d'un programme

Ajout de linge lors des 10 premières minutes

Appuyez sur la touche «Départ/Pause» : le voyant correspondant clignote en vert pendant la période de la pause. L'ouverture du couvercle n'est possible que 2 minutes environ après l'arrêt du lave-linge. Réappuyez sur cette touche pour poursuivre le programme.

Modification du programme en cours

Avant d'effectuer toute modification du programme en cours, il faut mettre le lave-linge en pause en appuyant sur la touche «Départ/Pause». Si la modification n'est pas possible, la touche «Départ/Pause» clignote en rouge quelques secondes. Si vous décidez malgré tout de changer le programme, il faut annuler le programme en cours (voir ci-dessous).

Annulation du programme

Si vous désirez annuler un programme, tournez la manette du sélecteur de programmes sur la position «Arrêt» ○.

Fin du programme

Le lave-linge s'arrête automatiquement ; la touche «Départ/Pause» s'éteint et le voyant «Fin» est allumé. L'ouverture du couvercle n'est possible que 2 minutes environ après l'arrêt du lave-linge.



Tournez la manette du sélecteur de programmes sur la position «Arrêt» ○.
Sortez le linge.
Débranchez la prise de courant et fermez le robinet d'alimentation en eau.



ATTENTION !

Nous vous recommandons de laisser le couvercle et le tambour ouverts après utilisation afin d'aérer la cuve.

Guide de lavage

IMPORTANT !

Tri et préparation du linge

- Triez le linge par type et symbole d'entretien (voir chapitre Symboles internationaux ci-après) : lavage normal pour le linge résistant pouvant supporter un lavage et un essorage énergiques ; lavage délicat pour le linge délicat qu'il convient de traiter avec précaution. Pour les charges mixtes, charges composées d'articles en fibres de différentes natures, choisissez un programme et une température convenant à la fibre la plus fragile.
- Lavez séparément le linge blanc et le linge de couleurs. Sinon, le linge blanc sera coloré ou prendra un ton grisâtre.
- Les vêtements neufs de couleur ont souvent un excédent de couleur. Lavez de telles pièces de préférence séparément la première fois. Respectez les indications d'entretien «laver séparément» et «laver plusieurs fois séparément».
- Videz les poches et dépliez le linge.
- Retirez les boutons dé cousus, épingles et agrafes. Fermez les fermetures à glissière, nouez les lacets, les lanières.
- Retournez les vêtements en textiles multicouches (sacs de couchage, anoraks, etc.), les pièces de bonneterie de couleurs ainsi que la laine et les textiles avec décoration rapportée.
- Lavez les petites pièces fragiles (chaussettes, collants, soutiens-gorge, etc) dans un filet à linge.
- Traitez les rideaux avec des précautions particulières. Enlevez les crochets de fixation et enveloppez les voilages dans un filet ou un sac.

Charges de linge selon la nature des fibres

La quantité de linge introduite dans le tambour ne doit pas dépasser la capacité maximale du lave-linge. Cette capacité peut varier suivant la nature des textiles. Diminuez la quantité de linge en cas de linge très sale ou de tissus éponge.

Tous les textiles n'ont pas le même volume d'encombrement et le même pouvoir de rétention d'eau. C'est pourquoi, d'une manière générale, le tambour peut être rempli :

- en totalité mais sans pression excessive pour le linge coton, lin, médis,
- à moitié de son volume pour les cotons traités et les fibres synthétiques,
- au tiers environ de son volume pour les articles très fragiles tels que les voilages et les lainages.

Pour une charge de linge mixte, remplissez le tambour en fonction des fibres les plus fragiles.

Produits lessiviels et additifs

N'utilisez que des produits lessiviels et des additifs qui conviennent pour utilisation dans un lave-linge. Inspirez-vous des indications du fabricant en respectant les paragraphes La boîte à produits et Dosages des produits lessiviels.

Nous vous déconseillons d'utiliser en même temps plusieurs types de lessive, vous risqueriez d'endommager le linge.

La quantité de lessive à utiliser est fonction de la charge de linge à laver, de la dureté de l'eau et du degré de salissure du linge.

Si l'eau est douce, diminuez légèrement les doses. Si l'eau est calcaire (l'utilisation d'un anti-calcaire est conseillé) ou si le linge est très sale ou taché, augmentez un peu les doses.

Vous obtiendrez le degré de dureté de votre eau





























en contactant la compagnie de distribution d'eau de votre région ou tout autre service compétent. Les lessives en poudre s'utilisent sans restriction.

Les lessives liquides ne doivent pas être utilisées lors de la sélection d'un pré-lavage. Pour tout cycle sans pré-lavage, elles peuvent être versées soit dans une boule doseuse placée directement dans le tambour, soit dans le compartiment lavage, dans les deux cas, il est impératif de démarrer aussitôt le cycle de lavage.

Les lessives en tablettes ou en doses se mettent impérativement dans le compartiment lavage de la boîte à produits de votre lave-linge.

Pour le traitement des taches avant le cycle de lavage, conformez-vous aux doses et aux instructions préconisées par le fabricant du produit. Si vous utilisez du produit de lavage pour traiter les taches, vous devez démarrer immédiatement le cycle de lavage.

Symboles internationaux

| | | | | | | |
|---|---|---|--|---|--|---|
| LAVAGE NORMAL |  |  |  |  |  |  |
| | Lavage à 95°C | Lavage à 60°C | Lavage à 40°C | Lavage à 30°C | | |
| LAVAGE DELICAT | |  |  |  | | |
|  |  | | |  | | |
| JAVELLISATION | Blanchiment au chlore (javel) permis (uniquement à froid et avec une solution diluée) | | | Blanchiment au chlore (javel) proscrit | | |
|  |  |  |  |  | | |
| REPASSAGE | Température élevée (max 200°C) | Température moyenne (max 150°C) | Température basse (max 100°C) | Ne pas repasser | | |
|  |  |  |  |  | | |
| NETTOYAGE A SEC | Nettoyage à sec (tous les solvants usuels) | Nettoyage à sec (tous solvants sauf le trichloréthylène) | Nettoyage à sec (exclusivement solvants pétroliers et R113) | Ne pas nettoyer à sec | | |
|  |  |  |  |  |  |  |
| SECHAGE | Séchage linge étendu | Séchage linge suspendu | Séchage sur cintre | Séchage en tambour permis | | Ne pas sécher en tambour |

Entretien et nettoyage



ATTENTION !

Ne procédez au nettoyage qu'après avoir débranché l'appareil.

Détartrage de l'appareil

Pour détartrer l'appareil, utilisez un produit spécifique non corrosif, conçu pour les lave-linge. Respectez le dosage et la fréquence indiqués sur l'emballage.

La carrosserie

Nettoyez la carrosserie du lave-linge en utilisant de l'eau tiède et un détergent doux. N'utilisez jamais d'alcool, solvants ou produits similaires.

La boîte à produits

Pour la nettoyer, procédez comme suit :

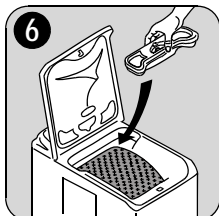
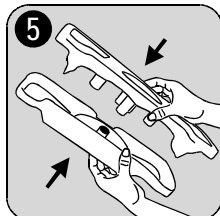
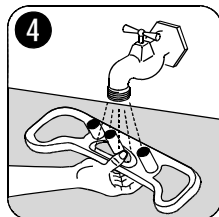
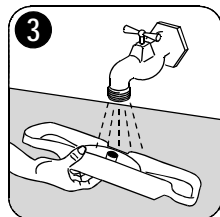
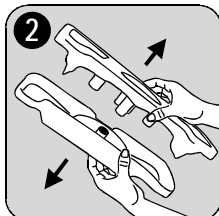
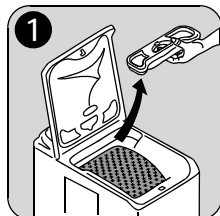

Le filtre de vidange

Nettoyez régulièrement le filtre se trouvant au bas de l'appareil :

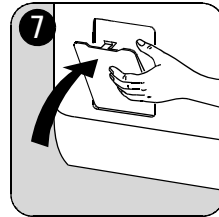
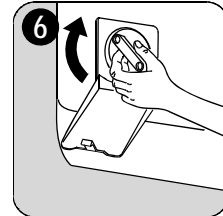
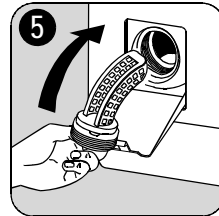
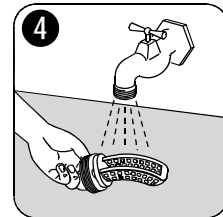
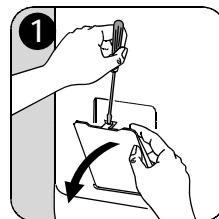



Les filtres d'arrivée d'eau

Pour nettoyer les 2 filtres, procédez comme suit:

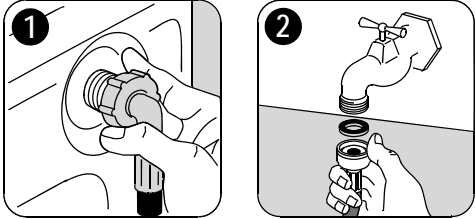

En cas d'anomalie de fonctionnement

La fabrication de votre appareil a fait l'objet de nombreuses vérifications. Cependant, si vous constatez une anomalie de fonctionnement, consultez les paragraphes ci-dessous avant d'appeler le service après vente.

| Symptômes | Causes |
|---|--|
| Le lave-linge ne démarre pas ou ne se remplit pas : | <ul style="list-style-type: none"> •l'appareil n'est pas correctement branché, l'installation électrique ne fonctionne pas, •le couvercle de votre lave-linge et les volets du tambour ne sont pas correctement fermés, •le départ du programme n'a pas été effectivement commandé, •il y a une coupure de courant, •il y a une coupure d'eau, •le robinet d'eau est fermé, •les filtres de l'arrivée d'eau sont sales, •une pastille rouge apparaît sur le tuyau d'arrivée d'eau. |
| Le lave-linge se remplit mais vidange aussitôt : | <ul style="list-style-type: none"> •la crosse de vidange est accrochée trop bas (voir paragraphe installation). |
| Le lave-linge n'essore pas ou ne vidange pas : | <ul style="list-style-type: none"> •le tuyau de vidange est bouché ou plié, •le filtre de vidange est obstrué, •la sécurité anti-balourd s'est mise en marche : mauvaise répartition du linge dans le tambour, •le programme «Vidange» ou l'option «Nuit Silence Plus» ou «Arrêt cuve pleine» ont été sélectionnés, •la hauteur de la crosse de vidange ne convient pas. |
| Vous trouvez de l'eau autour du lave-linge : | <ul style="list-style-type: none"> •un excès de lessive a fait déborder de la mousse, •la lessive n'est pas adaptée au lavage en machine, •la crosse de vidange n'est pas correctement accrochée, •le filtre de vidange n'a pas été remis en place, •le tuyau d'arrivée d'eau n'est pas étanche. |
| Les résultats de lavage ne sont pas satisfaisants : | <ul style="list-style-type: none"> •la lessive ne convient pas au lavage en machine, •il y a trop de linge dans le tambour, •le programme de lavage n'est pas approprié, •il n'y a pas assez de lessive. |
| La machine vibre, est bruyante : | <ul style="list-style-type: none"> •l'appareil n'a pas été complètement débridé (voir paragraphe débridage), •l'appareil n'est pas de niveau et bien calé, •l'appareil est trop près du mur ou des meubles, •le linge n'est pas bien réparti dans le tambour, •la charge n'est pas suffisante. |



| Symptômes | Causes |
|--|---|
| Le cycle de lavage est beaucoup trop long : | <ul style="list-style-type: none">•les filtres de l'arrivée d'eau sont sales,•il y a eu une coupure de courant ou d'eau,•la sécurité thermique du moteur s'est déclenchée,•la température de l'arrivée d'eau est plus basse que d'ordinaire,•le système de sécurité de détection de la mousse s'est déclenché (trop de lessive) et le lave-linge a procédé à l'évacuation de la mousse,•la sécurité anti-balourd s'est déclenchée : une phase supplémentaire a été ajoutée afin de répartir au mieux le linge dans le tambour. |
| Le lave-linge s'arrête pendant un cycle de lavage : | <ul style="list-style-type: none">•l'alimentation en eau ou en électricité est défectueuse,•un arrêt cuve pleine a été programmé,•les volets de la porte de tambour sont ouverts. |
| Le couvercle ne s'ouvre pas en fin de cycle : | <ul style="list-style-type: none">•le voyant «ouverture immédiate» * est éteint,•la température du bain lessiviel est excessive,•le couvercle se déverrouille 1 à 2 minutes après la fin du programme*. |
| La touche «Départ/Pause»** clignote en rouge*** : | <ul style="list-style-type: none">•le couvercle n'est pas correctement fermé. |
| La touche «Départ/Pause»** clignote en rouge*** : | <ul style="list-style-type: none">•le filtre de vidange est obstrué,•le tuyau de vidange est bouché ou plié,•la hauteur du tuyau de vidange est trop haute (voir «Installation»),•la pompe de vidange est bouchée,•le siphon de l'installation est bouché. |
| La touche «Départ/Pause»** clignote en rouge*** : | <ul style="list-style-type: none">•le robinet d'eau est fermé,•il y a une coupure du réseau d'eau. |
| De l'assouplissant s'écoule directement dans le tambour lors du remplissage de la boîte à produits : | <ul style="list-style-type: none">•vous avez dépassé le repère MAX. |

* Selon modèle.

**Sur certains modèles, des signaux sonores peuvent se déclencher.

*** Après avoir éliminé les causes éventuelles de l'anomalie, appuyez sur la touche «Départ/Pause» pour faire redémarrer le programme interrompu.

Caractéristiques techniques

| | | |
|--|----------------------------------|--|
| DIMENSIONS | Hauteur Largeur Profondeur | 850 mm 400 mm 600 mm |
| TENSION / FREQUENCE PUISSANCE TOTALE | | 230 V / 50 Hz 2300 W |
| PRESSION DE L'EAU Raccordement au réseau d'eau | Minimum Maximum | 0,05 MPa (0,5 bar) 0,8 MPa (8 bars) Type 20x27 |
|  Cet appareil est conforme à la directive CEE 89-336 relative à la limitation des perturbations radio-électriques et à la directive 2006/95/CE relative à la sécurité électrique. | | |

Consommations

| Programme / Type de linge | Températu- res °C | Consommations indicatives** | | |
|---------------------------|-------------------------|-----------------------------|-------|---------|
| | | Litres | kWh | Durée |
| Normal | froid - 90 | 63 | 2,10 | 135-145 |
| Eco* | 40 - 90 | 63 | 1,80 | 140-150 |
| Synthétiques | froid - 60 | 45 | 0,80 | 85-95 |
| Déliçats | froid - 40 | 50 | 0,50 | 60-70 |
| Laine | froid - 40 | 45 | 0,45 | 55-65 |
| Lavage à la main | froid - 40 | 45 | 0,45 | 55-65 |
| Jeans | froid - 60 | 55 | 0,90 | 135-145 |
| Sport | froid - 40 | 50 | 0,70 | 95-105 |
| Voilages | froid - 40 | 58 | 0,55 | 85-95 |
| Facile à repasser | froid - 60 | 55 | 0,55 | 150-160 |
| Trempage | 30 | 20 | 0,20 | 15-25 |
| Rinçages | - | 32 | 0,05 | 50-60 |
| Vidange | - | - | 0,002 | 0-10 |
| Essorage | - | - | 0,015 | 10-20 |

* Programme de référence pour essais selon la norme CEI 456 (programme Eco 60°) :
49 L / 0,93 kWh / 140 min

** Données indicatives susceptibles de varier en fonction des conditions d'utilisation.

Les consommations indiquées correspondent à la température maximale pour chaque programme.

Environnement

Mise au rebut

Tous les matériaux marqués par le symbole  sont recyclables. Déposez-les dans une déchetterie (renseignez-vous auprès des services de votre commune) pour qu'ils puissent être récupérés et recyclés.

Lors de la mise à la casse de votre appareil, mettez hors d'usage ce qui pourrait présenter un danger : coupez le câble d'alimentation au ras de l'appareil.

Le symbole  sur le produit ou son emballage indique que ce produit ne peut être traité comme déchet ménager.

Il doit être remis au point de collecte dédié à cet effet (collecte et recyclage du matériel électrique et électronique). En procédant à la mise au rebut de l'appareil dans les règles de l'art, nous préservons l'environnement et notre sécurité, s'assurant ainsi que les déchets seront traités dans des conditions optimum. Pour obtenir plus de détails sur le recyclage de ce produit, veuillez prendre contact avec les services de votre commune ou le magasin où vous avez effectué l'achat.

Protection de l'environnement

Afin de réaliser des économies d'eau et d'énergie et donc, de contribuer à la protection de l'environnement, nous vous conseillons de respecter les instructions suivantes :

- Utilisez si possible l'appareil à pleine capacité plutôt qu'avec des charges partielles.
- Utilisez la fonction Prélavage ou Trempage uniquement pour le linge très sale.
- Adaptez la dose de lessive à la dureté de l'eau (cf. paragraphe «Dosage des produits lessiviels») ainsi qu'à la charge et au degré de salissure du linge.

Installation

ATTENTION !

Retirez impérativement les pièces de protection mises en place pour le transport avant la première mise en marche. Conservez-les en cas de futur transport: transporter un appareil non bridé peut endommager des composants internes et générer des fuites et des dysfonctionnements, et peut également engendrer des déformations par choc.

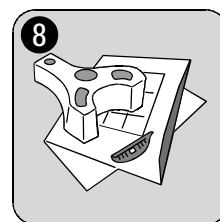
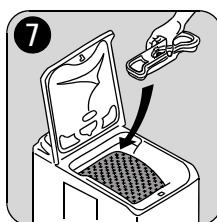

Déballage

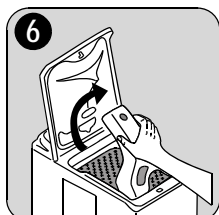
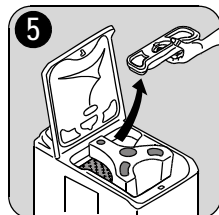
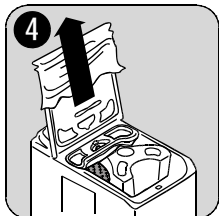
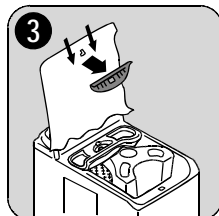
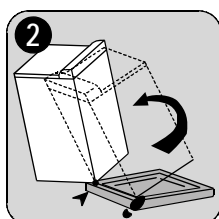
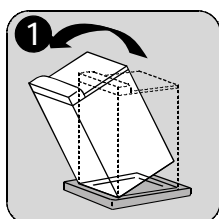

Débridage

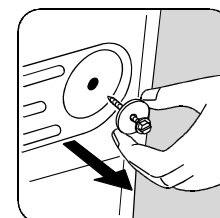
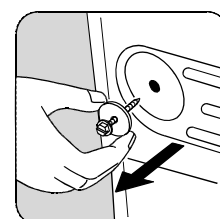
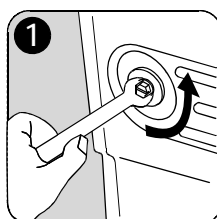
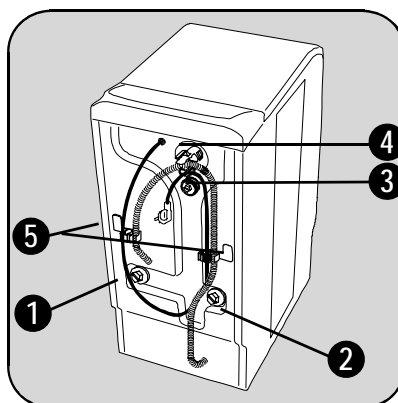

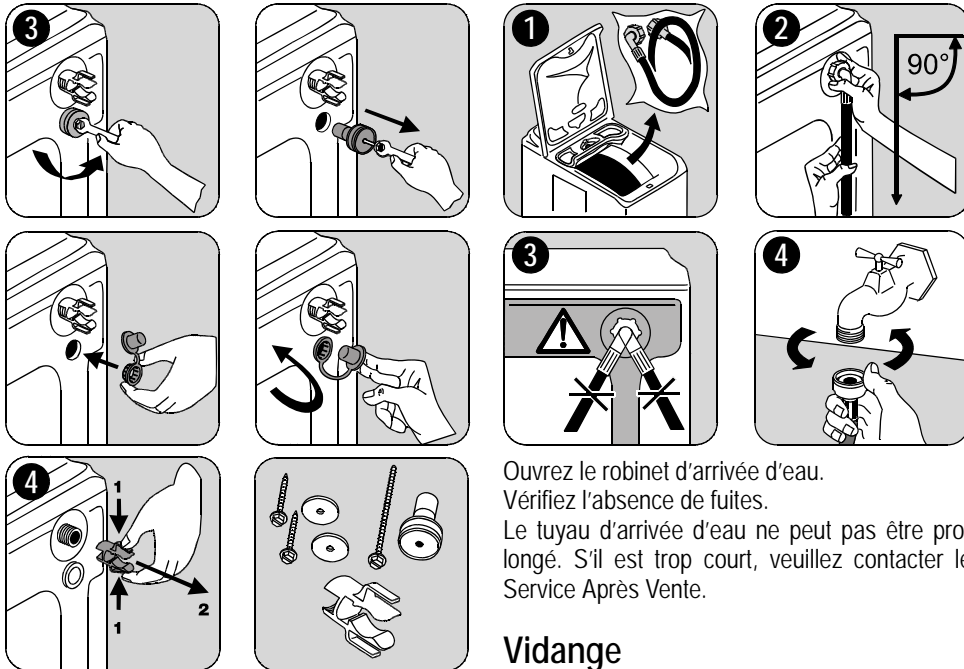

Ouvrez le robinet d'arrivée d'eau.
Vérifiez l'absence de fuites.
Le tuyau d'arrivée d'eau ne peut pas être prolongé. S'il est trop court, veuillez contacter le Service Après Vente.

Vidange

Si vous voulez conserver l'alignement de votre lave-linge avec les meubles adjacents, procédez comme suit :

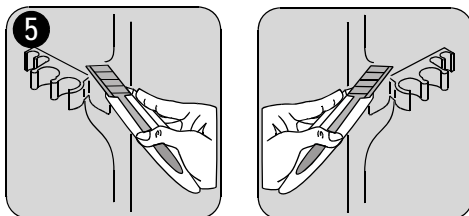

Arrivée d'eau

Installez le tuyau d'arrivée d'eau fourni avec l'appareil sur l'arrière de votre lave-linge en procédant comme suit (Ne pas réutiliser un ancien tuyau) :

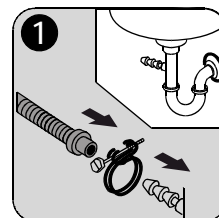

- L'embout à l'extrémité du flexible s'adapte sur tous les types courants de siphon.
Fixez l'embout au siphon à l'aide du collier de serrage livré avec l'appareil*.

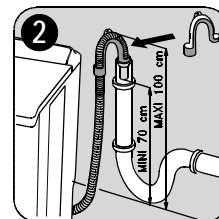

- Montez la crosse sur le tuyau de vidange.
Placez l'ensemble dans un conduit de vidange (ou dans un lavabo) à une hauteur comprise entre 70 et 100 cm.
Veillez à ce qu'il ne risque pas de tomber. Il est indispensable de prévoir une entrée d'air à l'extrémité du tuyau de vidange, pour éviter tout siphonnage éventuel.

*selon modèle



ATTENTION !

En aucun cas, le tuyau de vidange ne doit être prolongé. S'il est trop court, faites appel à un professionnel.

Branchement électrique

Ce lave-linge ne peut être branché qu'en 230 V monophasé.

Vérifiez le calibre du fusible de ligne : 10 A en 230 V.

L'appareil ne doit pas être raccordé à l'aide d'un prolongateur ou d'une prise multiple.

Vérifiez que la prise de terre est conforme aux règlements en vigueur.

Mise en place

Placez l'appareil sur un sol plat et dur dans un local aéré. Veillez à ce que l'appareil ne touche pas le mur ou les autres meubles de la pièce.

Une mise à niveau précise évite les vibrations, les bruits et les déplacements de l'appareil pendant son fonctionnement.

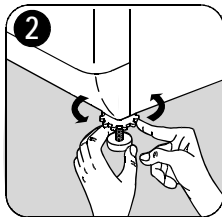
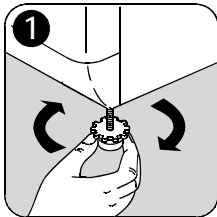

Garantie

Belgique

DÉCLARATION DE CONDITIONS DE GARANTIE.

Nos appareils sont produits avec le plus grand soin. Malgré cela, un défaut peut toujours se présenter. Notre service clientèle se chargera de réparer ceci sur demande, pendant ou après la période de garantie. La durée de vie de l'appareil n'en sera pas pour autant amputée.

La présente déclaration de conditions de garantie est basée sur la Directive de l'Union Européenne 99/44/CE et les dispositions du Code Civil. Les droits légaux dont le consommateur dispose au titre de cette législation ne peuvent être altérés par la présente déclaration de conditions de garantie.

Cette déclaration ne porte pas atteinte aux obligations de garantie du vendeur envers l'utilisateur final. L'appareil est garanti dans le cadre et dans le respect des conditions suivantes :

1. Compte tenu des dispositions stipulées aux paragraphes 2 à 15, nous remédierons sans frais à toute défectuosité qui se manifeste au cours de la période de 24 mois à compter de la date de livraison de l'appareil au premier consommateur final. Ces conditions de garantie ne sont pas d'application en cas d'utilisation à des fins professionnelles ou de façon équivalente.

2. La prestation sous garantie implique que l'appareil est remis dans l'état qu'il avait avant que la défectuosité ne survienne. Les composants défectueux sont remplacés ou réparés. Les composants remplacés sans frais deviennent notre propriété.

3. Afin d'éviter des dommages plus sévères, la défectuosité doit immédiatement être portée à notre connaissance.

4. L'application de la garantie est soumise à la production par le consommateur des preuves d'achat avec la date d'achat et/ou la date de livraison.

5. La garantie n'interviendra pas si des dommages causés à des pièces délicates, telles que le verre (vitrocéramique), les matières synthétiques et le caoutchouc, résultent d'une mauvaise utilisation.

6. Il ne peut pas être fait appel à la garantie pour des anomalies bénignes qui n'affectent pas la valeur et la solidité générales de l'appareil.

7. L'obligation de garantie perd ses effets lorsque les défectuosités sont causées par :

- une réaction chimique ou électrochimique provoquée par l'eau,
- des conditions environnementales anormales en général,
- des conditions de fonctionnement inadaptées,
- un contact avec des produits agressifs.

8. La garantie ne s'applique pas pour les défectuosités, dues au transport, survenues en dehors de notre responsabilité. Celles causées par une installation ou un montage inadéquat, par un manque d'entretien, ou par le non-respect des indications de montage et d'utilisation, ne seront pas davantage couvertes par la garantie.

9. Ne sont pas couvertes par la garantie, les défectuosités qui proviennent de réparations ou d'interventions pratiquées par des personnes non qualifiées ou incompetentes, ou qui ont pour cause l'adjonction d'accessoires ou de pièces de rechange non d'origine.

10. Les appareils aisément transportables doivent être délivrés ou envoyés au service clientèle. Les interventions à domicile ne peuvent s'entrevoir que pour des appareils volumineux ou pour des appareils encastrables.

11. Si des appareils sont encastrés, sous-encastrés, fixés ou suspendus de telle sorte que le retrait et la remise en place de ceux-ci dans leur niche d'encastrement prennent plus d'une demi-heure, les frais de prestation qui en découlent seront portés en compte. Les dommages conne-

xes causés par ces opérations de retrait et de remise en place sont à charge de l'utilisateur.

12. Si au cours de la période de garantie, la réparation répétée d'une même défectuosité n'est pas concluante, ou si les frais de réparations sont jugés disproportionnés, le remplacement de l'appareil défectueux par un autre de même valeur peut être accompli en concertation avec le consommateur. Dans ce cas nous nous réservons le droit de réclamer une participation financière calculée au prorata de la période d'utilisation écoulée.

13. La réparation sous garantie n'entraîne pas de prolongation de la période normale de garantie, ni le départ d'un nouveau cycle de garantie.

14. Nous octroyons une garantie de douze mois sur les réparations, limitée à la même défectuosité.

15. Hormis les cas où une responsabilité est imposée légalement, cette déclaration de conditions de garantie exclut toute indemnisation de dommages extérieurs à l'appareil dont le consommateur voudrait faire prévaloir les droits. Dans le cas d'une responsabilité reconnue légalement, la compensation n'excèdera pas la valeur d'achat de l'appareil.

Ces conditions de garantie sont valables uniquement pour des appareils achetés et utilisés en Belgique. Pour les appareils exportés, l'utilisateur doit d'abord s'assurer qu'ils satisfont aux conditions techniques (p. ex. : la tension, la fréquence, les prescriptions d'installation, le type de gaz, etc.) pour le pays concerné, et qu'ils supportent les conditions climatiques et environnementales locales. Pour les appareils achetés à l'étranger, l'utilisateur doit d'abord s'assurer qu'ils répondent bien aux qualifications requises en Belgique. Des adaptations indispensables ou souhaitées ne sont pas couvertes par la garantie et ne sont pas possibles dans tous les cas.

Le service clientèle se tient à votre disposition, également après expiration de la période de garantie.

Adresse de notre service clientèle :

Belgique

Electrolux Home Products Belgium
ELECTROLUX SERVICE
Bergensesteenweg 719
1502 Lembeek
Consumer services
Téléphone : 02/363.04.44
Téléfax : 02/363.04.00 ; 02/363.04.60
E-mail: consumer.services@electrolux.be
Pièces détachées, accessoires et produits d'entretien
Pour la Belgique : vous pouvez commander des pièces détachées, accessoires et consommables online à l'adresse <http://www.aeg-home.be/fr>

Luxembourg

Grand-Duché de Luxembourg
ELECTROLUX HOME PRODUCTS
Rue de Bitbourg, 7
L-1273 Luxembourg-Hamm
Consumer services
Téléphone : 00 352 42 431-1
Téléfax : 00 352 42 431-360
E-mail: consumer-service.luxembourg@electrolux.lu

Garantie européenne

Cet appareil est garanti par Electrolux dans chacun des pays énumérés dans le document joint (European Address Services) et pour la période spécifiée par la garantie ou, à défaut, par la législation en vigueur. Si vous déménagez d'un pays dans un autre pays repris dans la liste, la garantie déménagera avec vous dans les conditions suivantes :

- La garantie commence à la date à laquelle l'appareil a effectivement été acheté à l'origine telle qu'elle apparaîtra sur production d'un document d'achat valable délivré par le vendeur de l'appareil.
- La garantie est valable pour la même période et couvre le remplacement de pièces détachées et la main-d'oeuvre dans les mêmes

conditions que celles prévues pour votre nouveau pays de résidence pour le type de modèle ou la gamme d'appareils particuliers.

- La garantie de l'appareil est exclusivement reconnue à l'acheteur d'origine et ne peut être cédée à un autre utilisateur de l'appareil.
- L'appareil devra être installé et utilisé conformément aux instructions fournies par Electrolux, l'usage étant limité à des applications ménagères et à des fins non commerciales.
- L'appareil sera installé conformément à toutes les prescriptions et législations en vigueur dans votre nouveau pays de résidence.

Les dispositions de cette garantie européenne n'affecte en aucune manière les droits qui vous sont reconnus par la loi.



Contents

- Warnings29
- Description of the appliance.....31
- Programmes table.....33
- How to run a wash cycle ?34
- Washing guide37
- Care and cleaning.....39
- Operating problems41
- Technical specifications43
- Consumption.....44
- Environment.....45
- Installation.....46
- Guarantee49

Warnings

WARNING !

These warnings are for the safety of you and others around you.

Please read these points carefully before installing and using your appliance. Thank you for your attention.

Keep this user manual with your appliance. If the appliance is sold or given to another person, please make sure this user manual is included. This way, the new user will have the relevant operating instructions and warnings.

General safety

- Do not modify or attempt to modify this appliance. This would put yourself in danger.
- Ensure that all coins, safety pins, brooches, screws etc have been removed before starting a washing programme. If left in washing, they can seriously damage the appliance.
- Use the amount of detergent recommended in the paragraph "Using the right amount of detergent".
- Put small items together (socks, belts etc.) in a small linen bag or pillow case.
- Unplug and close inlet hose tap after using appliance.
- Always disconnect the power supply from the appliance before cleaning or maintenance.
- Do not machine wash clothes with ribbing, unfinished or torn material.

Installation

- Unpack or ask for the appliance to be unpacked immediately upon arrival. Check the outside of the appliance is not damaged in any way. Put any complaints you may have in writing on your copy of the delivery receipt.
- The appliance must be untied before connecting to power supply or using.

If all transit packaging is not completely removed, the appliance or surrounding furniture could be damaged.

- Connection to the water supply must be carried out by a qualified plumber.
- If your domestic electrical circuit needs adapting to allow the appliance to be plugged in, use a qualified electrician.
- Ensure that, after installation, the power cable is not trapped under the appliance.
- If the appliance is installed on carpeted floor, ensure that the carpet does not obstruct any ventilation ducts located at the base of the appliance.
- The appliance must be equipped with an earthed power plug which conforms to regulations.
- Before connecting your appliance to the power supply, carefully read the instructions in the chapter entitled "Electrical connection".
- Replacing the power cable should only be carried out by the After Sales Service.
- The manufacturer cannot be held responsible for any damage resulting from incorrect installation.

Precautions to be taken against frost

If your appliance is exposed to temperatures below 0°C, the following precautions must be taken :

- Close the tap and disconnect the inlet hose.
- Place the end of this hose and the drain hose in a basin on the floor.
- Select the Drain programme let it run until the end of the cycle.
- Disconnect the appliance from the power supply by turning the program selector to "Stop".
- Unplug the appliance.
- Screw the inlet hose back on and replace the



drain hose.

This way, the water remaining in the hoses will be drained away, avoiding any ice formation which would damage your appliance.

Before turning your appliance on again, ensure that it is installed in an area where the temperature will not fall below freezing.

Use

- Your appliance is intended for normal domestic use. Do not use the appliance for commercial or industrial purposes or for any purpose other than the one it was designed for : washing, rinsing and spinning.
- Only wash items suitable for this treatment. Refer to the instructions on the label of each item.
- Do not put items into the washing machine which have had stains removed with petrol, alcohol, trichlorethylen etc. If such stain removers have been used, wait until the product has evaporated before putting these items into the drum.
- Your appliance has been designed for use by adults. Ensure children do not touch the appliance or use it as a toy.

Description of the appliance

The control panel

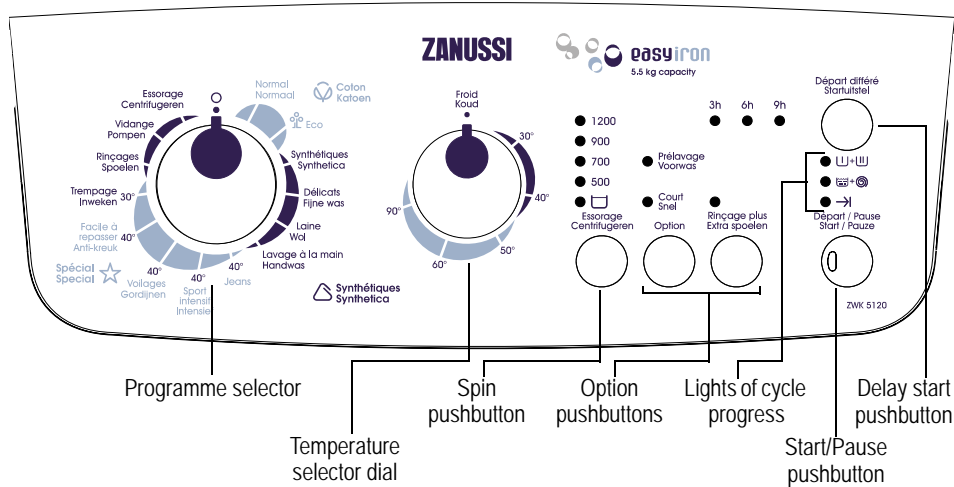

- Programme selector**

 - In the position, the machine is switched off.
 - In a another position, the machine is switched on and a programme is selected.
- Temperature selector dial**

 - Selects the desired temperature.
- Spin pushbutton**

 - Selects the desired spin speed or the options Rinse hold or Night cycle by repeatedly pressing the button.
- Option pushbuttons**

 - Selects one or more options by repeatedly pressing the buttons.
- Lights of cycle progress**

 - Indicates the phase of the programme in progress.
- Start/Pause pushbutton**

 - To start the programme or pause it.
- Delay start pushbutton**

 - Selects a delayed start by repeatedly pressing the button.

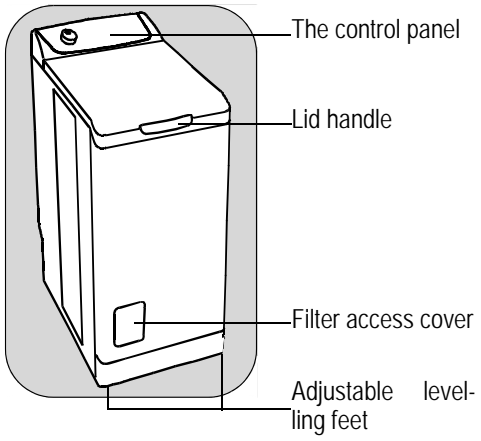

Dispenser box

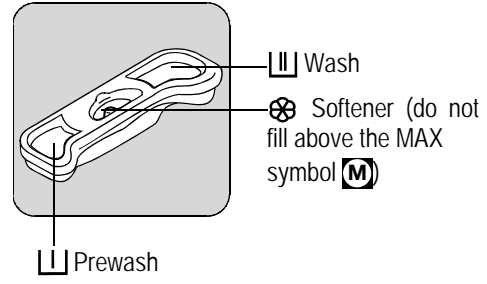

Programmes table

| Programme / Type of washing | Load | Possible options |
|--|--------|--|
| Normal Cotton (Normal) : White or colour, e.g., normally soiled work clothes, bed linen, table linen, body linen, towels. | 5,5 kg | Prewash Quick** |
| Eco* : White or colour, e.g., normally soiled work clothes, bed linen, table linen, body linen, towels. | 5,5 kg | Rinse plus Rinse hold Delay start |
| Synthetics (Synthétiques) : Synthetic fabrics, body linen, coloured fabrics, non-iron shirts, blouses. | 2,5 kg | |
| Delicates (Déliçats) : For all delicate materials, for example, curtains. | 2,5 kg | |
| Wool (Laine) : Machine washable wool carrying the labels "pure new wool, machine washable, does not shrink". | 1,0 kg | Rinse hold Delay start |
| Handwash (Lavage à la main) : Very delicate items carrying the "wash by hand" label. | 1,0 kg | |
| Jeans : For washing denim clothes. The Rinse plus option is activated. | 3,0 kg | Prewash Rinse hold Delay start |
| Intensive sport (Sport intensif) : For dirty outside sport clothes. The Prewash option is activated. | 2,5 kg | Rinse plus Rinse hold Delay start |
| Curtains (Voilages) : For washing curtains. Prewash option is activated. | 2,5 kg | |
| Easy iron (Facile à repasser) : Reduces creasing and makes ironing easier. | 1,0 kg | Prewash Rinse plus Rinse hold Delay start |
| Soak (Trempage) : Soaking for very dirty washing. The drum stops full of water. | 5,5 kg | Delay start |
| Rinses (Rinçages) : Hand washed items can be rinsed in this programme. | 5,5 kg | Rinse plus Rinse hold Delay start |
| Drain (Vidange) : Runs an empty cycle after a Rinse hold or (Night Silence Plus). | 5,5 kg | |
| Spin (Essorage) : A spin cycle from 500 to 1200 rpm after a Rinse hold (or Night silence plus). | 5,5 kg | Delay start |

* Reference programme for test conforming to CEI 456 standard (60° Eco programme).

** Cannot be used with Eco programmes.

How to run a wash cycle ?

Using for the first time

IMPORTANT !

- Ensure the electrical and water connections comply with the installation instructions.
- Remove the polystyrene insert and all other items inside the drum.
- Run an initial wash cycle at 90°C, without any washing but with detergent to clean the water tank.

Daily use

Loading washing

- Open the lid of the appliance.
- Open the drum by depressing the locking button A : The two shutters unlock automatically.
- Load the washing, close the drum and the lid of your washing machine.

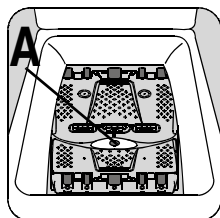

WARNING !

Before closing the lid of your appliance, ensure that the drum is properly closed :

- When the two shutters are closed,
- locking button A released.

Proportioning of detergents

Your washing machine has been designed to reduce your water and detergent consumption. You can therefore reduce the amounts recommended by detergent manufacturers.

Pour the amount of washing powder into the washing [11] and prewash [1] compartments if you have selected the "prewash" option. Pour fabric softener into the compartment if necessary [8].

If you use another detergent type, refer to the section "detergents and additives" in the washing guide.

Selection of desired programme

You can find the right programme for different types of washing in the programme table (see "Programme table").

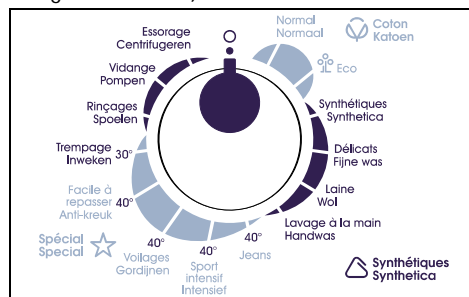

Turn the programme selector to the required programme. The "Start/Pause" pushbutton flashes green.



WARNING !

If you turn the programme selector to another programme while a cycle is in progress, the appliance will ignore the new selected programme. The «Start/Pause» pushbutton flashes red for a few seconds.

Selecting the temperature

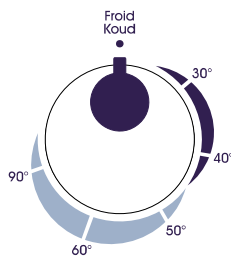

Turn the temperature selector dial to the desired temperature.

Selecting the spin speed



Press the «Spin» pushbutton to change the spin speed, if you want your washing to be spun at a different speed to the one selected by the appliance. You can also select «No spin»*, «Rinse hold» □* or «Night silence plus»*.

The maximum speeds are :
for Normal Cotton, Eco, Jeans : 1200 rpm,
for Synthetics, Wool, Handwash,
Intensive sport, Easy iron : 900 rpm,

pour Delicates, Curtains : 700 rpm.

At the end of the programme, if you have selected «Rinse hold» □ or «Night silence plus», you then need to select a «Spin» or «Drain» programme to finish the cycle.

«Rinse hold» □

The washing machine will not drain the water from the last rinse, so will not crease the laundry.

Selecting options

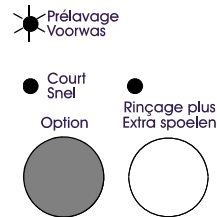

You must select the different options after selecting the programme and before pressing the «Start/Pause» pushbutton (see Programme table).

Press the desired button(s) ; the corresponding lights come on. If pressed again, the lights go out. If one of the options is not compatible with the selected programme, the «Start/Pause» pushbutton flashes red.

«Prewash» option

The appliance runs a prewash at 30°C max. The prewash finishes with a short spin cycle for cotton or synthetic programmes, and with an empty cycle for delicates programmes.

«Quick» option

The washing time will be reduced according to the programme selected.

«Rinse plus» option

The washing machine will add one or more rinses during the cycle. This option is recommended for people with sensitive skin and in soft water areas.

Temporary :

Press the «Rinse plus» pushbutton. The option is only active for the selected programme.

Permanent :

Hold down the «Option» and «Rinse plus» pushbuttons for a few seconds. The option is permanently activated, even if the appliance is switched off.

To deactivate it, repeat the process.

*depending on model

«Delay start»

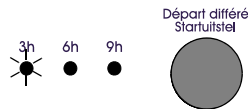

This option allows you to delay the start of a wash programme by 3, 6 or 9 hours by pressing the «Delay start» pushbutton.

You can change or cancel the delayed start time at any time before you press the «Start/Pause» pushbutton, by pressing the «Delay start» pushbutton again (when all indicators are off, the wash programme will start immediately).

If you have already pressed the «Start/Pause» pushbutton and you want to change or cancel the delayed start, proceed as follows :

- To cancel the delayed start and start the cycle immediately, press «Start/Pause» and then «Delay start». Press «Start/Pause» to start the cycle.
- To change the timer delay period, you must go through the «Off»  position and reprogram your cycle.



WARNING !

The lid will be locked during the delayed start time. If you need to open it, you must first pause the appliance by pressing the «Start/Pause» pushbutton. After closing the lid again, press the «Start/Pause» pushbutton.

Start of the programme

Départ / Pause
Start / Pauze



Press the «Start/Pause» pushbutton to start the cycle ; the corresponding light will come on green.

It is normal for the programme selector to remain stationary during the cycle.



The light corresponding to the current cycle is illuminated.

+ : Prewash + Wash

+ : Rinse + Spin

 : End of cycle

Interrupting a programme

Adding washing during the first 10 minutes

Press the «Start/Pause» pushbutton : the corresponding light will flash green while the appliance is paused. The lid can only be opened around 2 minutes after the washing machine has come to a stop. Press the «Start/Pause» pushbutton again to continue the programme.

Modifying the programme in progress

Before making any changes to the current programme, you need to pause the washing machine by pressing the «Start/Pause» pushbutton. If the modification is not possible, the «Start/Pause» pushbutton flashes red for a few seconds. If you still decide to change the programme, you must cancel the current programme (see below).

Cancelling the programme

If you want to cancel the programme, turn the programme selector to the «Off»  position.

End of the programme

The washing machine stops automatically ; the «Start/Pause» pushbutton goes out and the light «End»  comes on. The lid can only be opened around 2 minutes after the washing machine has come to a stop.

Turn the programme selector to the «Off»  position.

Remove washing

Unplug and close water inlet tap.



WARNING !

We recommend leaving the lid and drum open after use to ventilate the water tank.

Washing guide

IMPORTANT !

Sorting and preparing the washing

- Sort washing by type and care label (refer to International symbols section below) : normal wash for tough fabrics which can withstand intense washing and spinning cycles ; delicate wash for delicate fabrics which need to be treated with care. For mixed loads, loads with items of different types of material, choose a programme and a temperature suitable for the most fragile material.
- Wash whites and colours separately : Otherwise, whites will be coloured or will turn grey.
- New coloured clothes often contain excess dye. It is recommended to wash such items separately the first time. Follow care instructions "wash separately" and "wash separately several times".
- Empty pockets and unfold items.
- Remove loose buttons, pins and fasteners. Close zip fasteners, tie up laces and straps.
- Turn multilayered fabrics (sleeping bags, anoraks, etc.), coloured headwear, wool and material with printed designs inside out.
- Wash small fragile items (socks, tights, bras, etc) in a net bag.
- Take special care with curtains. Remove hooks and place net curtains in a net or bag.

Wash loads depending on type of materials

The amount of washing placed in the drum must not exceed the maximum capacity of the washing machine. This capacity can vary depending on the type of materials. Reduce the quantity if washing is heavily soiled or made of absorbant material.

Not all textiles have the same volume in the drum or the same water absorption levels. In

general, the drum must therefore be filled :

- to full capacity but avoiding excessive pressure on cotton, linen and cotton/linen mixtures,
- to half capacity for processed cottons and synthetic fibres,
- to a third of its capacity for very fragile items such as net curtains and woollens.

For mixed loads, fill drum depending on most fragile materials.

Detergents and additives

Only use detergents and additives designed for use in a washing machine. Refer to manufacturer's recommendations and also Dispenser box and Using the right amount of detergent sections.

We do not recommend mixing different types of detergents. This may spoil the washing.

The amount of detergent to be used depends on the size of the load, the hardness of the water and how heavily soiled the washing is.

If the water is soft, reduce the amount slightly. If the water contains lime scale (a descaler is recommended) or if the washing is heavily soiled or stained, increase the amount slightly.

You can obtain information on the hardness level of water in your area by contacting your water company or other competent source.

There are no restrictions on the use of powder detergents.

Liquid detergents must not be used when a prewash has been selected. For cycles without prewash, they can be added either via means of a dosing ball, or in the detergent compartment. In either case, the wash cycle must be started immediately.

Detergent tablets or doses must be placed in the detergent compartment of your appliance's dispenser box.



For stain removal before a wash cycle, please refer to manufacturer's recommended amounts and instructions. If you use a detergent to remove stains, the wash cycle must be started immediately.

International symbols

| | | | | | | |
|---------------|---|--|---|--------------------------|-----------------|-------------------|
| NORMAL WASH | | | | | | |
| | Wash at 95°C | Wash at 60°C | Wash at 40°C | Wash at 30°C | | |
| DELICATE WASH | | | | | | |
| | | | | | | |
| BLEACHING | Whitewashing (bleach) allowed (cold only and in diluted solution) | | | No whitewashing (bleach) | | |
| | | | | | | |
| IRONING | High temperature (max 200°C) | Mid temperature (max 150°C) | Low temperature (max 100°C) | Do not iron | | |
| | | | | | | |
| DRY CLEANING | Dry cleaning (all common solvents) | Dry cleaning (all common solvents except trichlorethylene) | Dry cleaning (only oil-based solvents and R113) | Do not dry clean | | |
| | | | | | | |
| DRYING | Dry flat | Hang dry | Dry on clothes hanger | High temperature | Mid temperature | Do not tumble dry |

Care and cleaning



WARNING !

Unplug the appliance before cleaning.

Descaling the appliance

To descale the appliance, use an appropriate non-corrosive product designed for washing machines. Read product label for recommended amounts and how often descaling should be carried out.

The exterior

Use warm soapy water to clean the exterior of the appliance. Never use alcohol, solvents or similar products.

Dispenser box

To clean, proceed as follows :

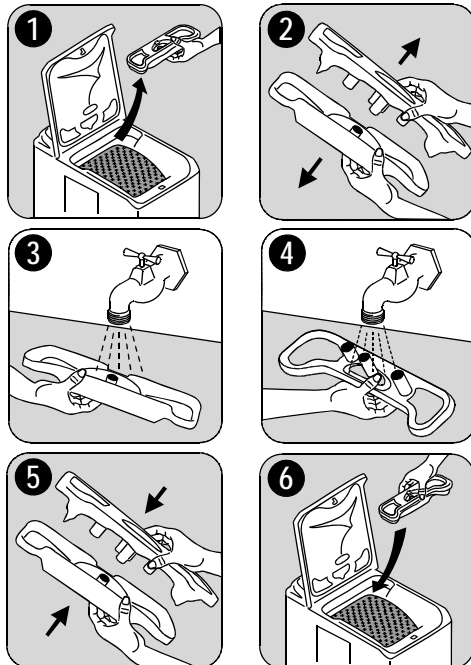

Drainage filter

Clean the filter located at the base of the appliance regularly :

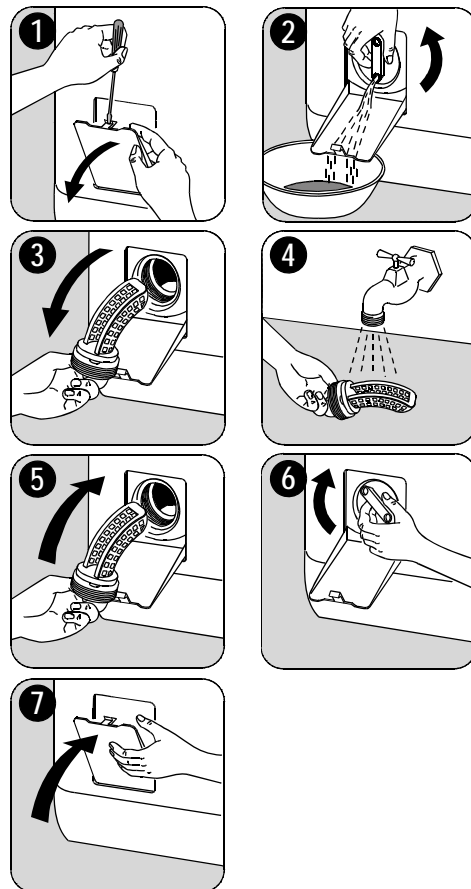



Water inlet filters

To clean the 2 filters, proceed as follows :

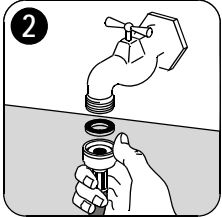
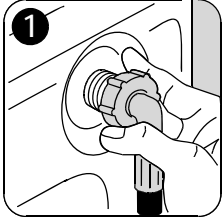

Operating problems

Numerous checks were carried out on your appliance before it left the factory. However, should you notice a malfunction, please refer to the sections below before contacting the after-sales service.

| Problems | Causes |
|--|--|
| The washing machine doesn't start or doesn't fill : | <ul style="list-style-type: none"> •the appliance isn't plugged in correctly, the electrical installation isn't working, •the lid of your appliance and the drum shutters aren't closed firmly, •the programme start command hasn't been properly selected, •there is a power failure, •the water supply has been cut off, •the water inlet tap is closed, •the water inlet filters are dirty, •a red tab appears on the water inlet hose. |
| The appliance fills but empties straight away : | <ul style="list-style-type: none"> •the drainage U-piece is fixed too low (see installation section). |
| The washing machine doesn't rinse or doesn't empty : | <ul style="list-style-type: none"> •the drain hose is blocked or bent, •the drainage filter is obstructed, •the out of balance detector has been activated : washing is unevenly distributed in the drum, •the "Drain" programme or "Night Silence Plus" or "Rinse hold" options have been selected, •the height of the drainage U-piece is unsuitable. |
| You have found water around the washing machine : | <ul style="list-style-type: none"> •too much detergent has caused foam to overflow, •the detergent is unsuitable for machine washing, •the drainage U-piece isn't attached correctly, •the drainage filter hasn't been put back in place, •the water inlet hose is leaking. |
| Wash is unsatisfactory : | <ul style="list-style-type: none"> •the detergent is unsuitable for machine washing, •there is too much washing in the drum, •the wash cycle is unsuitable, •there isn't enough detergent. |
| The appliance vibrates, is noisy : | <ul style="list-style-type: none"> •the appliance hasn't been untied properly (see untying section), •the appliance isn't level and is unbalanced, •the appliance is too close to the wall or furniture, •washing is unevenly distributed in the drum, •the load is too small. |



| Problems | Causes |
|---|--|
| the wash cycle is much too long : | <ul style="list-style-type: none">•the water inlet filters are dirty,•the power or water supply has been cut off,•the motor overheating detector has been activated,•the water inlet temperature is lower than usual,•the foam detection security system has been activated (too much detergent) and the washing machine has begun draining the foam,•the out of balance detector has been activated : an extra phase has been added to distribute washing more evenly in the drum. |
| The washing machine stops during a wash cycle : | <ul style="list-style-type: none">•the water or electricity supply is defective•a Rinse hold has been selected,•the drum shutters are open. |
| The lid doesn't open at the end of the cycle : | <ul style="list-style-type: none">•the "immediate opening" light is not lit,•the temperature inside the drum is too high,•the lid unlocks 1 - 2 minutes after the end of the cycle*. |
| The "Start/Pause" pushbutton** flashes red*** : | <ul style="list-style-type: none">•the lid isn't closed properly. |
| The "Start/Pause" pushbutton** flashes red*** : | <ul style="list-style-type: none">•the drainage filter is obstructed,•the drain hose is blocked or bent,•the drain hose is fixed too high (see "Installation" section).•the drainage pump is blocked,•the standpipe is blocked. |
| The "Start/Pause" pushbutton** flashes red*** : | <ul style="list-style-type: none">•the water inlet tap is closed,•the water supply has been cut off. |
| Softener runs directly into the drum when filling the dispenser box : | <ul style="list-style-type: none">•you have gone past the MAX indicator. |

* Depending on model.

**On some models, the audible signals can sound.

*** After solving any problems, press the 'Start/Pause' pushbutton to restart the interrupted programme.

Technical specifications

| | | |
|---|---|---|
| DIMENSIONS | Height Width Depth | 850 mm 400 mm 600 mm |
| LINE VOLTAGE / FREQUENCY POWER CONSUMPTION | | 230 V / 50 Hz 2300 W |
| WATER PRESSURE Connection to water supply | Minimum Maximum | 0,05 MPa (0,5 bar) 0,8 MPa (8 bar) Type 20x27 |
|  | This appliance conforms to the CEE 89-336 directive concerning the limiting of radio-electric interference and the 2006/95/CE directive concerning electrical safety. | |

Consumption

| Programme / Washing type | Temperatures °C | Average consumption** | | |
|--------------------------|--------------------|-----------------------|-------|---------|
| | | Litres | kWh | Time |
| Normal Cotton | cold - 90 | 63 | 2,10 | 135-145 |
| Eco* | 40 - 90 | 63 | 1,80 | 140-150 |
| Synthetics | cold - 60 | 45 | 0,80 | 85-95 |
| Delicates | cold - 40 | 50 | 0,50 | 60-70 |
| Wool | cold - 40 | 45 | 0,45 | 55-65 |
| Handwash | cold - 40 | 45 | 0,45 | 55-65 |
| Jeans | cold - 60 | 55 | 0,90 | 135-145 |
| Intensive sport | cold - 40 | 50 | 0,70 | 95-105 |
| Curtains | cold - 40 | 58 | 0,55 | 85-95 |
| Easy iron | cold - 60 | 55 | 0,55 | 150-160 |
| Soak | 30 | 20 | 0,20 | 15-25 |
| Rinses | - | 32 | 0,05 | 50-60 |
| Drain | - | - | 0,002 | 0-10 |
| Spin | - | - | 0,015 | 10-20 |

* Reference programme for test conforming to CEI 456 standard (60° Eco programme) :
49 L / 0,93 kWh / 140 min

** Average figures which can vary depending on conditions of use.

Consumptions shown refer to the maximum temperature for each programme.

Environment

Disposing of the appliance

All materials carrying the  symbol are recyclable. Dispose of them at a waste collection site (enquire at your local council) for collection and recycling.

When disposing of your appliance, remove all parts which could be dangerous to others: cut off the power supply cable at the base of the appliance.

The symbol  on the product or on its packaging indicates that this product may not be treated as household waste. Instead it shall be handed over to the applicable collection point for the recycling of electrical and electronic equipment. By ensuring this product is disposed of correctly, you will help prevent potential negative consequences for the environment and human health, which could otherwise be caused by inappropriate waste handling of this product. For more detailed information about recycling of this product, please contact your local city office, your household waste disposal service or the shop where you purchased the product.

Protecting the environment

To save water and energy and therefore help protect the environment, we recommend the following :

- Whenever possible, use the appliance at full capacity and avoid partial loads.
- Only use the prewash and soak programmes for heavily soiled items.
- Use an appropriate amount of detergent for the hardness of the water (cf. section "Using the right amount of detergent"), the size of the load and how soiled the washing is.

Installation

! WARNING !

Remove all protective packaging for transit before using for the first time. Keep in case needed for future transit : Transporting a non-secured appliance may damage internal components and cause leakages and malfunctions. The appliance can also be damaged through physical contact.

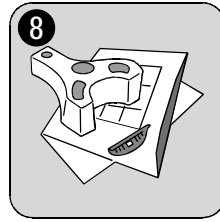
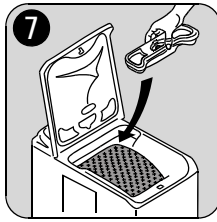

Unpacking

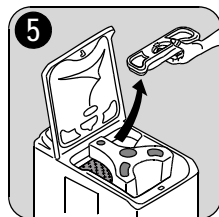
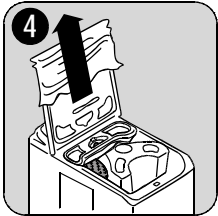
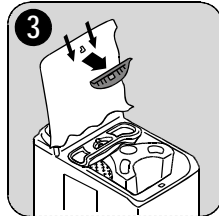
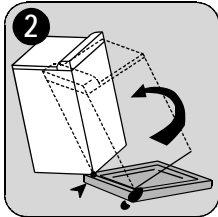
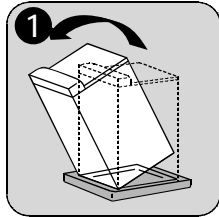

Untying

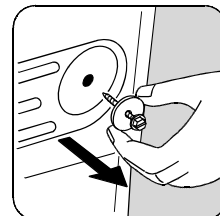
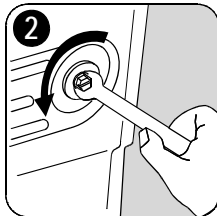
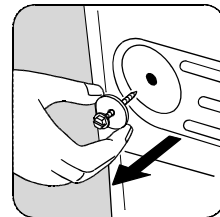
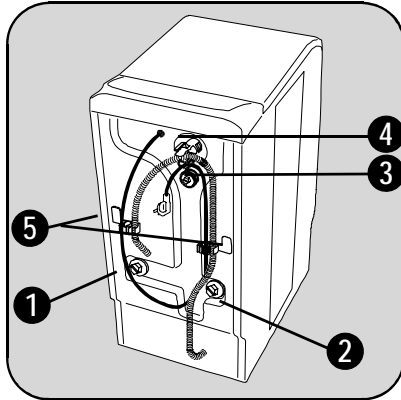

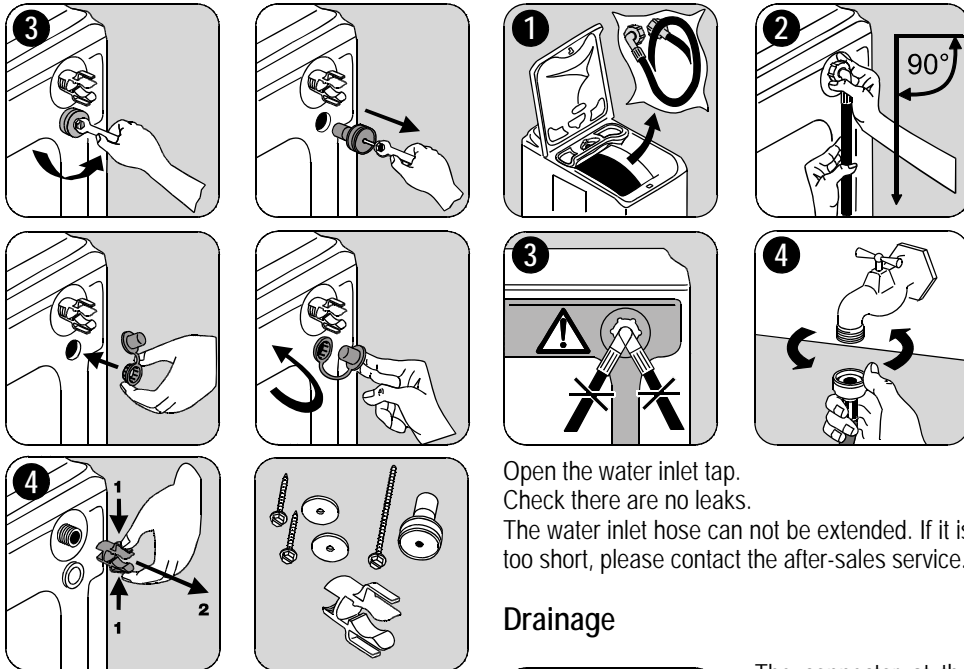

To install your washing machine at the same level as surrounding furniture, proceed as follows :

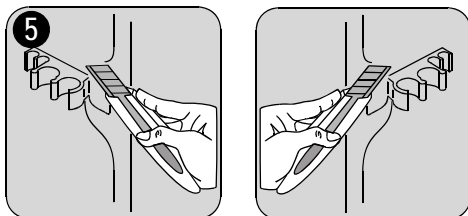

Water supply

Install the supplied water inlet hose at the rear of your washing machine by proceeding as follows (Do not reuse an old hose) :

Open the water inlet tap.
Check there are no leaks.
The water inlet hose can not be extended. If it is too short, please contact the after-sales service.

Drainage

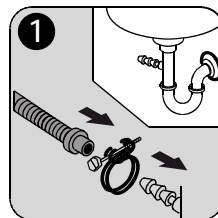

- The connector at the end of the flexible hose can be attached to all common types of stand-pipe.
Attach the connector to the standpipe with the hose clamp supplied

with the appliance*.

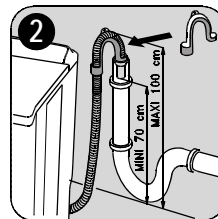

- Fit the U-piece on the drainage hose.
Place everything in a drainage point (or in a sink) at a height of between 70 and 100 cm. Ensure it is positioned securely. Air must

be able to enter the end of the hose, to avoid any risk of siphoning.

*depending on model



WARNING !

The drain hose must never be stretched. If it is too short, contact a tradesperson.

Electrical connection

This washing machine must only be connected in single-phased 230 V.

Check the fuse size : 10 A for 230 V.

The appliance must not be connected with an extension lead or multi-plug adaptor.

Ensure that the plug is earthed and that it is in accordance with current norms.

Positioning

Position the appliance on a flat and hard surface in a ventilated location. Ensure the appliance does not come into contact with the wall or other furniture.

Accurate levelling avoids vibrations, noise and prevents the appliance from moving when running.

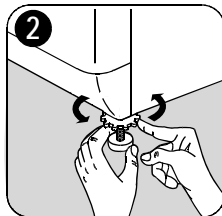
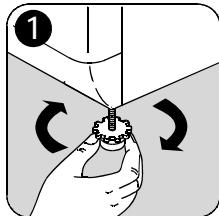

Guarantee/Customer Service

Belgium

DECLARATION OF GUARANTEE TERMS.

Our appliances are produced with the greatest of care. However, a defect may still occur. Our consumer services department will repair this upon request, either during or after the guarantee period. The service life of the appliance will not, however, be reduced as a result.

This declaration of guarantee terms is based on European Union Directive 99/44/EC and the provisions of the Civil Code. The statutory rights that the consumer has under this legislation are not affected by this declaration of guarantee terms.

This declaration does not affect the vendor's statutory warranty to the end user. The appliance is guaranteed within the context of and in adherence with the following terms :

1. In accordance with provisions laid down in paragraphs 2 to 15, we will remedy free of charge any defect that occurs within 24 months from the date the appliance is delivered to the first end user.

These guarantee terms do not apply in the event of use for professional or equivalent purposes.

2. Performing the guarantee means that the appliance is returned to the condition it was in before the defect occurred. Defective parts are replaced or repaired. Parts replaced free of charge become our property.

3. So as to avoid more severe damage, the defect must be brought to our attention immediately.

4. Applying the guarantee is subject to the consumer providing proof of purchase showing the purchase and/or delivery date.

5. The guarantee will not apply if damage caused to delicate parts, such as glass (vitreous ceramic), synthetic materials and rubber, is the result of inappropriate use.

6. The guarantee cannot be called on for minor

faults that do not affect the value or the overall reliability of the appliance.

7. The statutory warranty does not apply when defects are caused by :

- a chemical or electrochemical reaction caused by water,
- abnormal environmental conditions in general,
- unsuitable operating conditions,
- contact with harsh substances.

8. The guarantee does not apply to defects due to transport which have occurred outside of our responsibility. Nor will the guarantee cover those caused by inadequate installation or assembly, lack of maintenance or failure to respect the assembly instructions or directions for use.

9. Defects that result from repairs or measures carried out by people who are not qualified or expert or defects that result from the addition of non-original accessories or spare parts are not covered by the guarantee.

10. Appliances that are easy to transport may be delivered or sent to the consumer services department. Home repairs are only anticipated for bulky appliances or built-in appliances.

11. If the appliances are built-in, built-under, fixed or suspended in such a way that removing and replacing them in the place where they are fitted takes more than half an hour, the costs that result therefrom will be charged for. Connected damage caused by these removal and replacement operations will be the responsibility of the user.

12. If, during the guarantee period, repairing the same defect repeatedly is not conclusive, or if the repair costs are considered disproportionate, in agreement with the consumer, the defective appliance may be replaced with another appliance of the same value.

In this event, we reserve the right to ask for a financial contribution calculated according to the length of time it has been used.

13. A repair under guarantee does not mean that the normal guarantee period will be extended nor that a new guarantee period begins.

14. We give a twelve month guarantee for repairs, limited to the same defect.

15. Except in the event where liability is legally imposed, this declaration of guarantee terms excludes any compensation for damage outside the appliance for which the consumer wishes to assert his rights. In the event of legally admitted liability, compensation will not exceed the purchase price paid for the appliance.

These guarantee terms are only valid for appliances purchased and used in Belgium. For exported appliances, the user must first make sure that they satisfy the technical conditions (e.g.: voltage, frequency, installation instructions, type of gas, etc.) for the country concerned and that they can withstand the local climatic and environmental conditions. For appliances purchased abroad, the user must first ensure that they meet the qualifications required in Belgium. Non-essential or requested adjustments are not covered by the guarantee and are not possible in all cases.

Our consumer services department is always at your disposal, even after the guarantee period has expired.

Address for our consumer services department :

Belgium

Electrolux Home Products Belgium

ELECTROLUX SERVICE

Bergensesteenweg 719

1502 Lembeek

Consumer services

Tel.: 02/363.04.44

Fax.: 02/363.04.00 ; 02/363.04.60

E-mail: consumer.services@electrolux.be

Luxembourg

Grand-Duché de Luxembourg

ELECTROLUX HOME PRODUCTS

Rue de Bitbourg. 7

L-1273 Luxembourg-Hamm

Consumer services

Tel.: 00 352 42 431-1

Fax.: 00 352 42 431-360

E-mail: consumer-service.luxembourg@electrolux.lu

European Guarantee

This appliance is guaranteed by Electrolux in all countries listed in the attached document (European Address Services) and for the period specified by the guarantee or, where necessary, by current legislation. If you move from one of these countries to another of the countries listed below the appliance guarantee will move with you subject to the following qualifications :

- The appliance guarantee starts from the date you first purchased the appliance which will be evidenced by production of a valid purchase document issued by the seller of the appliance.
- The appliance guarantee is for the same period and to the same extent for labour and parts as exists in your new country of residence for this particular model or range of appliances.
- The appliance guarantee is personal to the original purchaser of the appliance and cannot be transferred to another user.
- The appliance is installed and used in accordance with instructions issued by Electrolux and is only used within the home, i.e. is not used for commercial purposes.
- The appliance is installed in accordance with all relevant regulations in force within your new country of residence.

The provisions of this European Guarantee do not affect any of the rights granted to you by law.



ZANUSSI

The Zanussi logo consists of a horizontal grey bar. The word "ZANUSSI" is written in a bold, black, sans-serif font, positioned on the right side of the bar.

ZANUSSI

www.electrolux.com

108 3415 02 - 08/09